

**ROMÂNIA**  
**JUDEȚUL ALBA**  
**MUNICIPIUL SEBEȘ**  
**CONSILIUL LOCAL**

**HOTĂRÂREA NR.113/2023**

**privind aprobarea Studiului de fezabilitate pentru obiectivul de investiții  
„Drum de ocolire în partea de vest a Municipiului Sebeș” - proiect nr. 62/2022**

Consiliul Local al Municipiului Sebeș, jud.Alba;

Întrunit în ședința extraordinară, cu convocare de îndată din data de 18.05.2023, ora 16,00;

Luând în dezbateră proiectul de hotărâre privind aprobarea Studiului de fezabilitate pentru obiectivul de investiții „Drum de ocolire în partea de vest a Municipiului Sebeș” - proiect nr. 62/2022;

Analizând:

- referatul de aprobare nr.31904/17.05.2023 al inițiatorului la proiectul de hotărâre privind aprobarea Studiului de fezabilitate pentru obiectivul de investiții „Drum de ocolire în partea de vest a Municipiului Sebeș” - proiect nr. 62/2022;
- raportul de specialitate nr. 31642/16.05.2023, întocmit de către d-na Suciu Delia, din cadrul Compartimentului Investiții Publice al Primăriei Municipiului Sebeș, privind aprobarea Studiului de fezabilitate pentru obiectivul de investiții „Drum de ocolire în partea de vest a Municipiului Sebeș” - proiect nr. 62/2022;
- referatul nr.32192/18.05.2023 privind justificarea introducerii de urgență a proiectului de hotărâre al Compartimentului Investiții Publice;

Având în vedere:

- S.F. pentru obiectivul de investiții „Drum de ocolire în partea de vest a Municipiului Sebeș” - proiect nr. 62/2022, elaborat urmare a contractului de servicii nr. 62/20.04.2022, între Municipiul Sebeș și S.C. TOTAL BUSINESS LAND S.R.L.;
- tema de proiectare nr. 58973/30.07.2021, pentru proiectarea obiectivului de investiții „Drum de ocolire în partea de vest a Municipiului Sebeș” – faza SF;
- procesul verbal nr. 24336/11.04.2023, încheiat cu ocazia dezbaterii publice a proiectului „Drum de ocolire în partea de vest a Municipiului Sebeș” – faza S.F., conform prevederilor H.C.L. nr. 177/2015;
- procesul verbal de recepție nr. 31317/16.05.2023 al documentației „Drum de ocolire în partea de vest a Municipiului Sebeș” – faza S.F.;
- anunțul nr.22870/05.04.2023 privind dezbateră publică a documentației tehnico- economice: Drum de ocolire în partea de vest a Municipiului Sebeș” – faza S.F.;
- H.G. nr.907/2016 privind etapele de elaborare și conținutului –cadru al documentației tehnico-economice aferente obiectivelor / proiectelor de investiții finanțate din fonduri publice ;
- prevederile art. 44, alin.1, din Legea nr.273/2006 privind finanțele publice locale;

Având avizul nr.324/2023 al Comisiei de studii prognoze economico-sociale, buget, finanțe și avizul nr.325/2023 al Comisiei pentru amenajarea teritoriului, urbanism, lucrări publice, administrarea domeniului public și privat din cadrul Consiliului Local al Municipiului Sebeș;

Văzând prevederile art. 129, alin.2, lit. b, coroborat cu alin.4, lit. d, din OUG nr.57/2019 privind Codul Administrativ;

În baza art.139 din OUG nr.57/2019 privind Codul Administrativ, cu modificările și completările ulterioare;

### **HOTĂRĂȘTE:**

**Art. 1.(1).** Se aprobă Studiul de fezabilitate pentru obiectivul de investiții „Drum de ocolire în partea de vest a Municipiului Sebeș”- proiect nr. 62/2022, scenariul 1, cuprins în Anexa nr.1 ce face parte integrantă din prezenta hotărâre;

**(2).** Se aprobă:

1. Valoarea totală a investiției 76.505.444,76 lei fără TVA, respectiv 90.910.755,52 lei cu TVA, din care:
  - construcții montaj (C+M) = 62.547.246,85 lei fără TVA, respectiv 74.431.223,75 lei cu TVA
2. Durata estimată pentru realizarea investiției este de 15 luni, din care execuția lucrărilor este 12 luni.
3. Finanțarea va fi de la bugetul local al Municipiului Sebeș și din alte surse legal constituite.

**Art. 2.** De ducerea la îndeplinire a prezentei hotărâri răspunde Direcția Tehnică din cadrul aparatului de specialitate a Primarului Municipiului Sebeș.

**Art. 3.** Prezenta hotărâre poate fi atacată de către persoanele îndreptățite, în termenul și în condițiile prevăzute de Legea nr. 554/2004, privind contenciosul administrativ, cu modificările și completările ulterioare.

Prezenta hotărâre va fi afișată, se va publica pe site-ul Primăriei și în monitorul oficial al Municipiului Sebeș și se comunică:

- Instituției Prefectului Județului Alba
- Primarului Municipiului Sebeș;
- Viceprimarului Municipiului Sebeș;
- Arhitectului șef;
- Serviciului Cheltuieli și Resurse Umane;
- Biroului Contencios Juridic, Administrație, Transparență Decizională și Arhivă;
- Direcției Tehnice;

- Compartimentului Investiții Publice;
- Compartimentului Relații Publice, Comunicare Informatică și Monitor Oficial Local;

**Sebeș la 18.05.2023**

**PREȘEDINTE DE ȘEDINȚĂ  
Consilier local, LUCA NICOLAE**

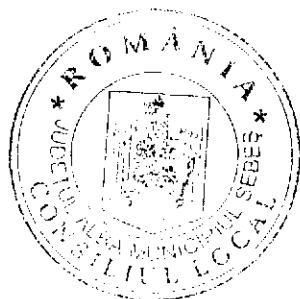

**CONTRASEMNEAZĂ  
SECRETAR GENERAL  
VLAD CRISTINA ELENA**

Total consilieri locali	19
Prezenți	19
Pentru	19
Împotrivă	-
Abțineri	-
Neparticipare la vot	-

2ex.DS/CV/CG conține 3 pagini și anexă

Pagina 3 din 3



„Drum de ocolire în partea de vest a  
Municipiului Sebeș”  
STUDIU DE FEZABILITATE  
S.F.

BENEFICIAR  
MUNICIPIUL SEBES

PROIECTANT  
TOTAL BUSINESS LAND  
S.R.L.

# PARAPETE METALIC ZINCAT

(Conform AND 593 - **NORMATIV PENTRU SISTEME DE PROTECȚIE PENTRU SIGURANȚA CIRCULAȚIEI PE DRUMURI, PODURI ȘI AUTOSTRĂZI**)

PARAPETE METALIC ZINCAT  
CU NIVEL DE PROTECȚIE H4b

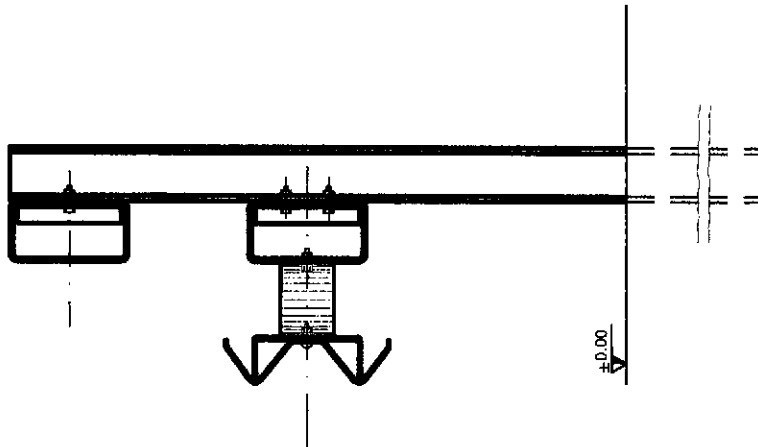

PARAPETE METALIC ZINCAT  
CU NIVEL DE PROTECȚIE H2

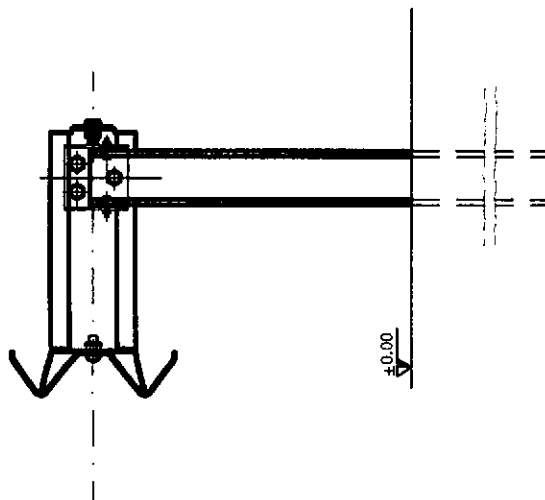

**NOTA:**

1. În desen sunt prezentate schitele de principiu, pentru tipurile de parapete.
2. Parapetele va trebui să aibă agrement tehnic, certificat privind testele efectuate pentru stabilirea rezistenței.
3. Parapetele va fi în conformitate cu cerințele din standardele care se referă la utilizarea acestor tipuri de parapete.
4. Parapetele se va fixa prin batere.
5. Contracțorii trebuie să asigure un depozit de materiale necesare înlocuirii unei cantități suplimentare (cca. 5%) din lungimea totală de parapete montat.
6. Pe lisele parapetelor se montează reflectorizante din 6.00 m în 6.00 m de culoare roșie.
6. Lățimea de lucru (W)2 este necesară a fi conform SR EN 1317-2.



<p>CERTIFICAT ISO 9001:2015 SISTEM DE MANAGEMENT AL CALITĂȚII SCHEMĂ DE ORGANIZARE DE ACTIVITĂȚI</p>	<p>Proiectant general: <b>S.C. TOTAL BUSINESS LAND S.R.L.</b> Nr. ord. reg. com. 701/125/2015 C.U.I. R034090016 ALEA IULIA, str. Brătutescu nr. 24, Birou 3, Iul. ALEA</p>		<p>Proiect nr. 02/20.04.2022</p>	
	<p>Specificatie Manager de proiect Ing. Dumitruș Florian</p>	<p>Nume Ing. Dumitruș Florian</p>	<p>Scara: 1:100</p>	<p>MUNICIPIUL SEBES</p>
<p>Proiectant: Ing. Marin Răzvan</p>	<p>Ing. Dumitruș Florian</p>	<p>Data: 2022</p>	<p>Titlu proiect: „Drum de ocolire în partea de vest a Municipiului Sebes”</p>	
<p>Titlu planșă:</p>			<p>Planșa nr. DE.05</p>	
<p>Parapete metallic</p>			<p>Faza: S.F.</p>	

PREȘEDINTE DE ȘEDINȚĂ  
CONS. LOCAL LUCA NICOLAE

SECRETAR GENERAL MUNICIPIUL SEBES  
VLAD CRISTINA ELENA